

**ПЕРЕДВИЖНАЯ
СБОРНО-РАЗБОРНАЯ ВЫШКА**

**ВЫШКА-ТУРА
ПСРВ**

Рабочая площадка 2,0м x 2,0м

ПАСПОРТ

г. Киев, 2010г

ООО «Трианс Плюс»

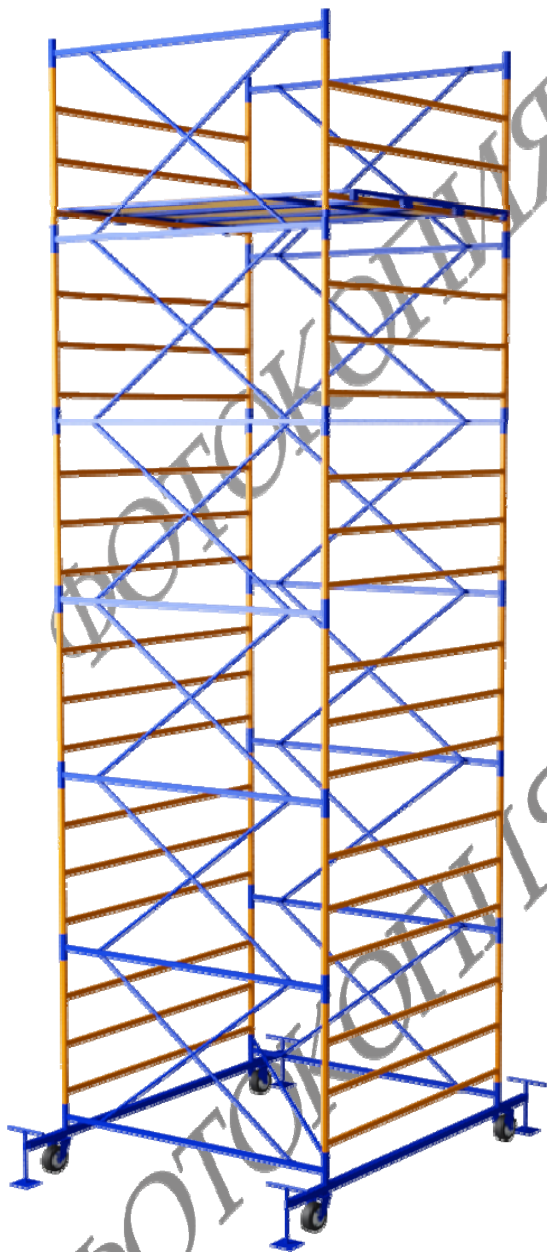

8. Гарантийные обязательства

8.1. Предприятие изготовитель гарантирует соответствие изделия требованиям настоящего паспорта при соблюдении потребителем всех условий эксплуатации, транспортировки и хранения данного изделия.

8.2. Гарантийный срок эксплуатации изделия 12 месяцев со дня продажи.

Предприятие изготовитель оставляет за собой право изменение конструкции и (или) комплектации изделия без потери качества и технических характеристик выпускаемой продукции.

ДАТА ПРОДАЖИ _____

М.П.

ООО «Трианс Плюс»

г. Киев, бул. Академика Вернадского 26, оф.213

т\ф. 0-44-501-40-99

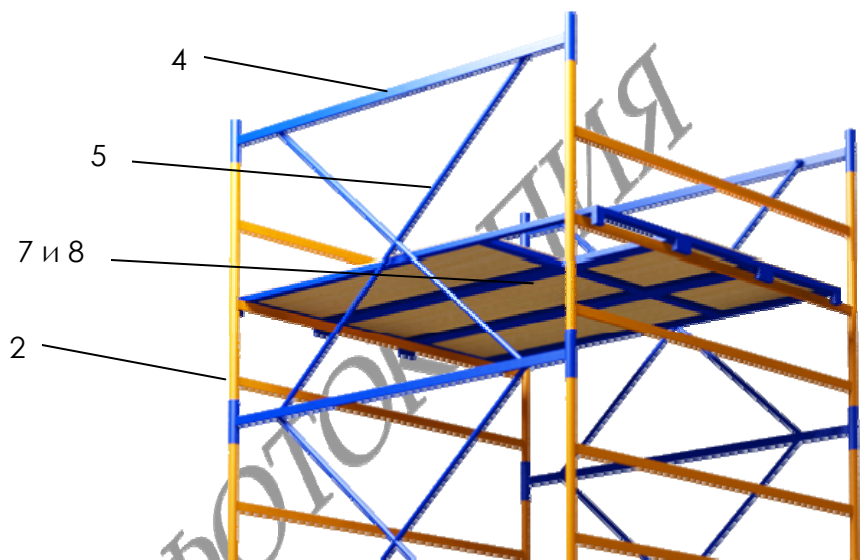

7. Транспортирование и хранение

7.1. Транспортирование вышки-туры производится любым транспортным средством, обеспечивающим сохранность всех элементов от повреждения.

7.2. Не допускается сбрасывание элементов конструкции при погрузке-разгрузке, транспортирование волоком и др. действия которые ведут к повреждению элементов вышки-туры.

7.3. При транспортировании пакеты и ящики с элементами конструкции могут укладываться друг на друга не более чем в три яруса.

7.4. Элементы конструкции должны храниться в помещениях или под навесом на прокладках, исключаяющим соприкосновения с грунтом.

-10-

1. Назначение изделия

1.1. Передвижная сборно-разборная вышка-тура ПСРВ 2,0 х 2,0 предназначена для проведения монтажных, ремонтных, отделочных и строительных работ как внутри помещения, так и снаружи здания.

2. Технические характеристики

1	Максимальная высота вышки-туры	м	20,7
2	Максимальная высота до настила	м	19,8
3	Высота секции	м	1,2
4	Размер рабочей площадки	м	2,0 х 2,0
5	Число настилов:		
	с люком	шт	1
	без люка	шт	2
6	Число промежуточных настилов	шт	0
7	Поверхностная нагрузка на ярус	кгс/м.кв.	200
8	Масса вышки-туры при максимальной высоте	кг	638

Нормы изготовления:

- Изготовление конструкции вышки-туры в соответствии с требованиями ТУ У В.2.8-28.1-35236940-001:2009
- Монтаж – СНиП III-4-80
- Подготовка под сварку, сварка м/к и контроль качества сварки – ТУ У В.2.8-28.1-35236940-001:2009
- Болтовые соединения – ТУ У В.2.8-28.1-35236940-001:2009

-3-

КОМПЛЕКТ ПОСТАВКИ

		Количество промежуточных секций + базовый блок															
		1+1	2+1	3+1	4+1	5+1	6+1	7+1	8+1	9+1	10+1	11+1	12+1	13+1	14+1	15+1	16+1
Вес, кг		170	190	222	254	286	318	350	382	414	447	478	510	542	574	606	638
Общая высота, м		2,9	3,9	5,1	6,3	7,5	8,7	9,9	11,1	12,3	13,5	14,7	15,9	17,1	18,3	19,5	20,7
Высота настила, м		2,0	3,0	4,2	5,4	6,6	7,8	9,0	10,2	11,4	12,6	13,8	15,0	16,2	17,4	18,6	19,8
№	Наименование																
1	База в сборе	2	2	2	2	2	2	2	2	2	2	2	2	2	2	2	2
2	Лестница	4	6	8	10	12	14	16	18	20	22	24	26	28	30	32	34
3	Диагональ объемная	1	1	1	2	2	2	3	3	3	3	4	4	4	5	5	5
4	Гантель	6	8	10	12	14	16	18	20	22	24	26	28	30	32	34	36
5	Диагональ	8	12	16	20	24	28	32	36	40	44	48	52	56	60	64	68
6	Настил с люком	1	1	1	1	1	1	1	1	1	1	1	1	1	1	1	1
7	Настил без люка	2	2	2	2	2	2	2	2	2	2	2	2	2	2	2	2

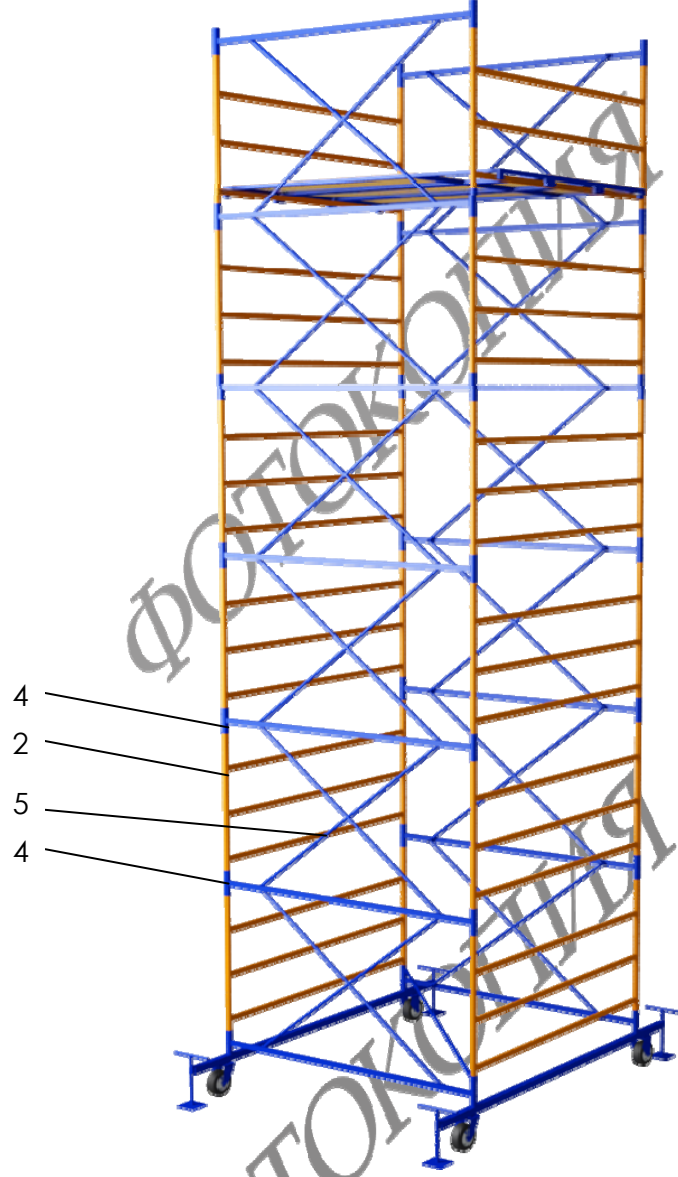

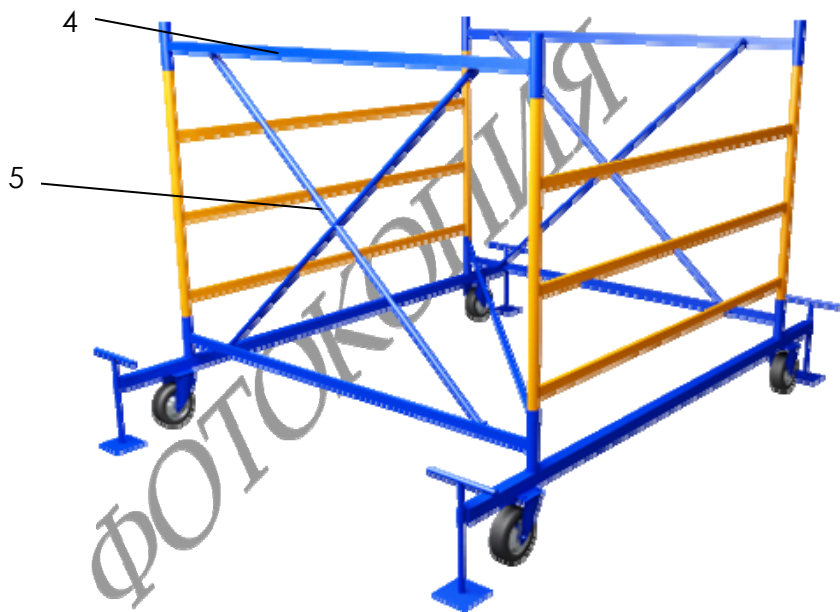

- 6.6. Собрать еще один ярус, установив в стаканы гантели (4) лестницы (2), надеть на лестницы соединительные гантели (4), закрепить конструкцию диагоналями (5) и закрыть замки.
- 6.7. Собрать вышку-туру на необходимую высоту, установив объемные диагонали (см. таблицу).
- 6.8. Завершается вышка-тура секцией окончанием, сборка которой описана ниже.
- 6.9. Установить лестницы (2) и гантели (4). Закрепить конструкцию диагоналями (5).
- 6.10. Уложить на поперечины лестниц настилы (7 и 8), один с люком и два без люка.

Базовый блок

База	2шт.	Настил с люком	1шт.
Гантель	4шт.	Настил без люка	2шт.
Лестница	2шт.	Диагональ	4шт.
Диагональ объемная	1шт.		

3. Устройство и принцип работы

Передвижная вышка-тура представляет собой пространственную металлическую конструкцию башенного типа из плоских лестниц, имеющих три ступени.

Параллельные лестницы устанавливаются в стаканы гантелей и образуют секцию. Для обеспечения жесткости конструкции секции соединяются между собой диагоналями, которые крепятся замками на гантелях. Нижние секции устанавливаются на две базы, которые соединены между собой гантелями базы и объемной диагональю.

Базы имеют четыре винтовые опоры и четыре колеса (два с тормозом и два без тормоза). Колеса служат для передвижения вышки-туры. Винтовые опоры компенсируют неровности опорной поверхности. Вышка-тура при помощи винтовых опор должна быть установлена так, чтоб колеса не касались поверхности на 2мм.

Вышка-тура имеет комплект настилов: один с люком и два без люка.

Для обеспечения большей устойчивости вышка-тура может снабжаться боковыми стабилизаторами, которые хомутами крепятся к основной конструкции (в стоимость стандартной комплектации не входят).

4. Указания по эксплуатации

4.1. Вышка-тура допускается к использованию только после окончания ее монтажа, но не ранее сдачи ее по акту лицу, назначенному для приемки главным инженером.

4.2. При приемки установленной вышки-туры в эксплуатацию проверяют:

- Правильность сборки узлов
- Правильность и надежность опирания вышки-туры на основание
- Правильность и надежность установки настилов

4.3. Плановые и периодические осмотры вышки-туры следует проводить не реже одного раза в месяц.

4.4. Указание по эксплуатации вышки-туры по ГОСТ 24258-88.

5. Меры безопасности

5.1. Вышка-тура должна устанавливаться строго вертикально при помощи винтовых опор.

5.2. Настил вышки-туры должен иметь ровную поверхность.

5.3. Вышка-тура может быть оборудована боковыми стабилизаторами (в стандартную стоимость не входят) для обеспечения ее большей устойчивости.

5.4. Если существует вероятность опрокидывания конструкции ветровой нагрузкой или другими факторами, вышку-туру необходимо укрепить к зданию растяжками как можно ближе к верхнему ярусу.

5.5. Необходимо выполнять требования СНиП Ш-4-80 «Техника безопасности в строительстве» и ГОСТ 24258-88.

6. Последовательность сборки

6.1. Установить на ровную поверхность две базы (1).

6.2. В стаканы базы вставить гантель (4).

6.3. В стаканы гантели базы вставить лестницы (2) друг напротив друга, предварительно вставив в стойки лестниц стаканы объемной диагонали (3).

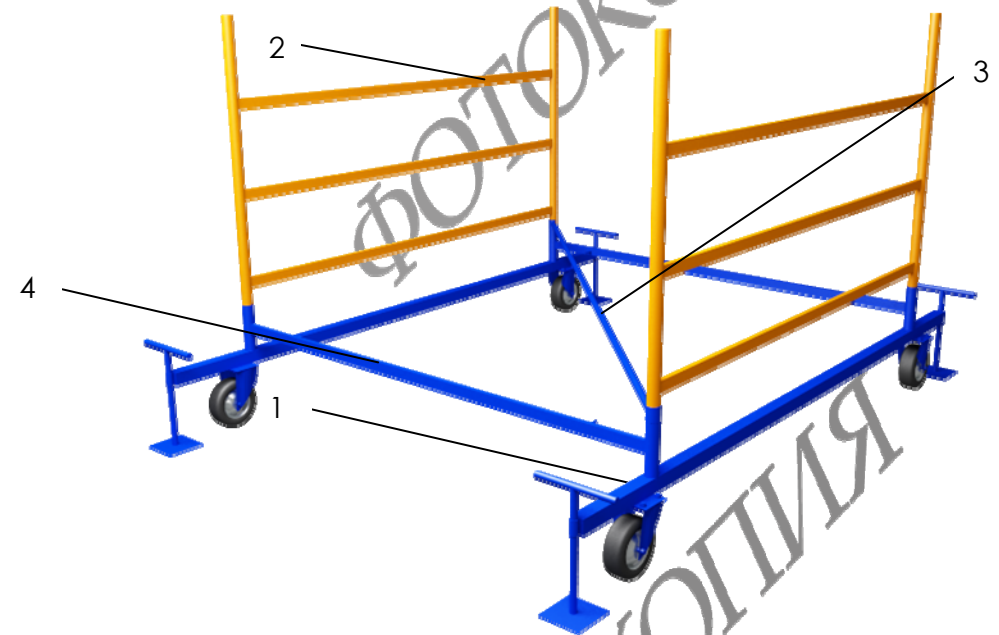

6.4. Надеть на лестницы соединительные гантели (4).

6.5. Закрепить конструкцию диагоналями (5) и закрыть замки.